

## Verlichting en de verplichtingen van de ARBO-wet (NEN-EN 50110 / 3140)

- Klasse I** Voor een permanente opstelling boven de 2,50 m aan wand of muur.  
Aansluiting op het net d.m.v. een 3-aderige aansluitkabel (met randaarde).
- Klasse II** Voor gebruik op de werkvloer binnen handbereik (verplaatsbare armaturen) of voor permanente opstelling. Deze armaturen mogen bouwlampen genoemd worden.  
Aansluiting op het net d.m.v. een 2-aderig aansluitsnoer van het type H07RN-F met een minimale lengte van 5 meter. Deze armaturen zijn dubbel geïsoleerd en hebben Kema Keur. Indien dubbelgeïsoleerde bouwlampen voorzien zijn van ingebouwde contactdozen, moet de aansluitleiding 3-aderig zijn van het type H07RN-F 3x1,5 mm<sup>2</sup> met een minimale lengte van 5 meter. De contactdozen moeten een beschermingsgraad IP 54 of hoger hebben (stof- en spatwaterdicht). Grondstandaards of uitschuifbare statieven t.b.v. verplaatsbare armaturen (bouwlampen) dienen voorzien te zijn van geïsoleerde handgrepen en mogen op een helling van 15° niet omvallen!
- Klasse III** Voor gebruik in nauwe geleidende ruimtes (kruipruimte, kelders, ketels, tanken, silo's etc.).  
Deze armaturen dienen aangesloten te worden op veiligheidstransformatoren met een uitgangsspanning van lager dan 50 volt. De veiligheidstransformator dient men boven de vloer en buiten de ruimte te plaatsen. Bij gebruik van elektrisch gereedschap dient men een scheidingstransformator te gebruiken.  
De combi-transformator geeft u de mogelijkheid elektrisch handgereedschap 230 Volt~ in combinatie met 42 Volt~ veiligheidsverlichting te gebruiken.

### Veilig werken volgens de ARBO:

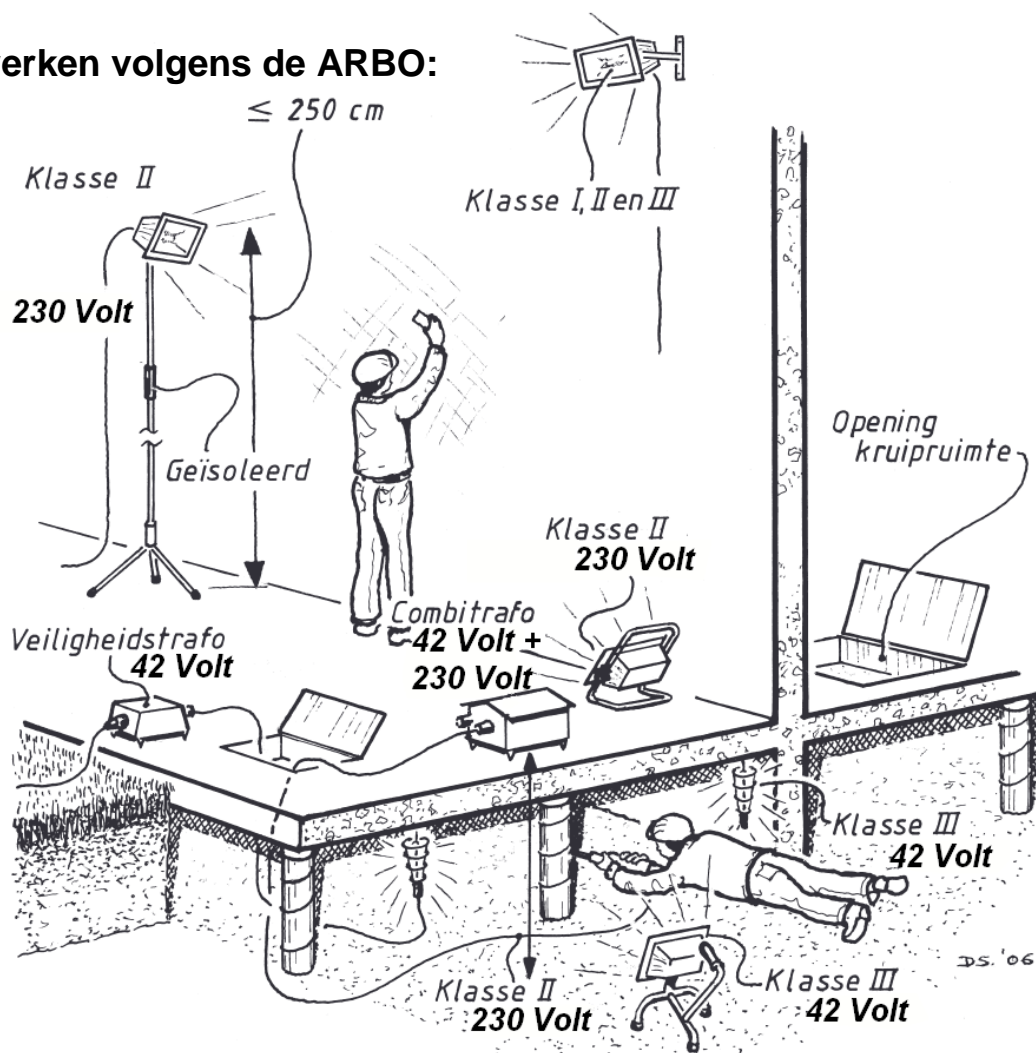

Heeft u specifieke wensen, neem gerust contact met ons op!

☎ +31(0)88 244 28 80 ✉ [verkoop@helaf.com](mailto:verkoop@helaf.com)

# HELAF Trafo-verdeelkasten



## **ZW33069**

Invoer  
Trafo

### **Volrubber trafokast HELAF ZWOLLE 230/230V 2200VA,**

- 5 m H07RN-F 2 x 1,5 qmm en een stekker
  - 1 thermische beveiliging 10 Amp.
  - 1 transformator 230V / 230V 2200VA
  - 1 aanbouwcontactdoos 3 polig 16 Amp. 230V 12h
- Gewicht - 25kg



## **ZW33184**

Invoer  
Trafo

### **Volrubber trafokast HELAF ZWOLLE 230/230V 3000VA,**

- 5 m H07RN-F 2 x 1,5 qmm en een stekker
  - 1 thermische beveiliging 13 Amp.
  - 1 transformator 230V / 230V 3000VA
  - 1 aanbouwcontactdoos 3 polig 16 Amp. 230V 12h
- Gewicht - 29kg

## **Optioneel:**

### **VERLOOP**

Verloop van CEE 3 polig 16 Amp. 230V 12h naar koppeling 2-polig klasse II, om standaard handgereedschap aan te sluiten.



**LET OP! Maximaal 1 werktuig per scheidingstrafo bij spanning hoger dan 50 Volt.**

## **MI32605**

Invoer  
Trafo

### **Volrubber trafokast HELAF MICRO 230/42V 120VA,**

- 5 m H07RN-F 2 x 1 qmm en een stekker
- 1 thermische beveiliging 0,8 Amp.
- 1 transformator 230V / 42V 120VA
- 1 aanbouwcontactdoos 2 polig 16 Amp. 42V



## **HT33746**

Invoer  
Trafo

### **Volrubber trafokast HELAF HATTEM 230/42V 630VA,**

- 5 m H07RN-F 2 x 1 qmm en een stekker
- 1 thermische beveiliging 3 Amp.
- 1 transformator 230V / 42V 630VA
- 2 aanbouwcontactdozen 2 polig 16 Amp. 42V



## **22035708002**

Invoer  
Trafo

### **Kunststof trafokast CONECTRA 230/42V 315VA,**

- 3 m H07RN-F 2 x 1 qmm en een stekker
- 1 thermische beveiliging 1.5 Amp.
- 1 transformator 230V / 42V 315VA
- 2 aanbouwcontactdozen 2 polig 16 Amp. 42V



## **HT33323**

Invoer  
Beveiliging  
Trafo

### **Volrubber trafokast HELAF HATTEM 230/230V 800VA + 230/42V 300VA,**

- 5 m H07RN-F 2 x 1 qmm en een stekker
- 1 thermische beveiliging 4 Amp.
- 1 transformator 230V / 230V 800VA
- 1 aanbouwcontactdoos 3 polig 16 Amp. 12h. 230V
- 1 transformator 230V / 42V 300VA
- 1 aanbouwcontactdoos 2 polig 16 Amp. 42V



**Wij maken ook transformatoren op klantspecificatie,  
Zie verder in documentatie voor andere uitvoeringen.**

**Zie achteraan in deze brochure voor verlichting op veilige spanning 24V, 42V of accu.**

Heeft u specifieke wensen, neem gerust contact met ons op!

☎: +31(0)88 244 28 80 ✉: [verkoop@helaf.com](mailto:verkoop@helaf.com)









2 van 9  
(230404)

# HELAF Trafo-verdeelkasten

Heeft u een 3-phase 400V voeding zonder 0 (NUL) ?!  
dan is er geen 230V aanwezig !!  
HELAF heeft hiervoor een oplossing:

**771033750**

Polyethyleen trafo-verdeelkast type **HELAF MAESTRO 40kVA**,  
Kleur in overleg te bepalen en voorzien van:

Invoer	- 1 <b>apparaatstekker 4 polig 63 Amp. 400V</b>	
Hoofdschakelaar	- 3 polig 63 Amp.	
Trafo	- 1 trafo 400V-driehoek / 400V-ster - 40kVA - 1 aardlekschakelaar 4 polig 63 Amp. 30 mA. - 2 automaten 3 polig 32 Amp. 2 aanbouwcontactdozen 5 polig 32 Amp. 400V	 
Licht	- 1 aardlekschakelaar 4 polig 40 Amp. lfn. 30 mA. 3 automaten 2 polig 16 Amp. 6 inbouwcontactdozen 2 polig + randaarde 16 Amp. 230V	  
Opstelling	- metalen pallet 1200x800 mm incl. hijsogen t.b.v. hijstransport gewicht ca. 200 kg.	



Dit is een voorbeeld van één van de mogelijkheden!  
Heeft u een andere spanningen of vermogen nodig ?  
Wij maken ook transformatoren op klantspecificatie.

- Vervaardigd van milieuvriendelijk en slagvast polyethyleen
- leverbaar (optioneel):
  - met vuurverzinkt hijs oog
  - met vuurverzinkt onderstel
  - met kunststof handgrepen op dak
- Leverbaar in diverse RAL-kleuren (in overleg)

Alle verdeelkasten zijn conform Europese en Nederlandse normen NEN-EN-IEC 61439 - 4 



Heeft u specifieke wensen, neem gerust contact met ons op!

☎ : +31(0)88 244 28 80 ✉ : [verkoop@helaf.com](mailto:verkoop@helaf.com)



# HELAF Trafo-verdeelkasten



**230Vac 2x 3000VA (2x 13A) CEE 230Vac**

**42Vac 1x 625VA (14,9A) 4x CEE 42Vac**

**771M33866**

Polyethyleen trafo-verdeelkast type **HELAF MULTI 230V en 42V**,  
Kleur in overleg te bepalen en voorzien van:

Invoer  
Trafo

- 1 **apparaatstekker 5 polig 32 Amp. 400V**
- 2 thermische beveiligingen 13 Amp.
- 2 scheidingstransformatoren **230Vac / 230Vac 3000VA**
- **2 aanbouwcontactdozen CEE 3 polig 16 Amp. 12h (230V)**



Trafo

- 1 thermische beveiliging 3 Amp.
- 1 scheidingstransformator **230Vac / 42Vac 625VA**
- **4 aanbouwcontactdozen CEE 2 polig 16 Amp. (42V)**



Opstelling

- voorzien van 2 handgrepen en vuurverzinkt hijssoog.



**230Vac 1x 3000VA CEE 230Vac**

**42Vac 1x 625VA CEE 42Vac**

**771M33610**

Polyethyleen combitrafo-verdeelkast type **HELAF MULTI 230V en 42V**,  
Kleur in overleg te bepalen en voorzien van:

Invoer  
230V

- 1 **apparaatstekker 5 polig 32 Amp. 400V**
- 1 thermische veiligheid 8 Amp
- 1 scheidingstransformator 400V / 230V 3000VA
- **1 aanbouwcontactdoos CEE 3 polig 16 Amp. 12h (230Vac)**



42V

- 1 thermische veiligheid 1,5 Amp
- 1 scheidingstransformator 400V / 42V 625VA
- **1 aanbouwcontactdoos CEE 2 polig 16 Amp. (42Vac)**



Opstelling

- leverbaar met of zonder frame en/of hijssoog / handgrepen op het dak.



**Optioneel:**  
**VERLOOP**

Verloop van CEE 3 polig 16 Amp. 230V 12h naar koppeling,  
om standaard handgereedschap aan te sluiten.



**LET OP! Maximaal 1 werktuig per scheidingstrafo bij spanning meer dan 50 Volt.**

Heeft u specifieke wensen, neem gerust contact met ons op!

☎: +31(0)88 244 28 80 ✉: [verkoop@helaf.com](mailto:verkoop@helaf.com)



4 van 9  
(230404)

# HELAF Trafo-verdeelkasten



**771M33573**

Polyethyleen trafo-verdeelkast type **HELAF MULTI**,  
**110Vdc, 1x 4000VA, 6x CEE 110Vdc**  
Kleur in overleg te bepalen en voorzien van:

Invoer  
Trafo

- 1 **apparaatstekker 5 polig 32 Amp. 400V**
- 1 beveiliging 10 Amp.  
1 scheidingstransformator 400Vac / 110Vdc 4000VA

uitgaand

- 6 automaten 2 polig 16 Amp.  
**6 aanbouwcontactdozen CEE 3 polig 16 Amp. 3h (110Vdc)**

Opstelling

- vuurverzinkt metalen frame, 600mm hoog.

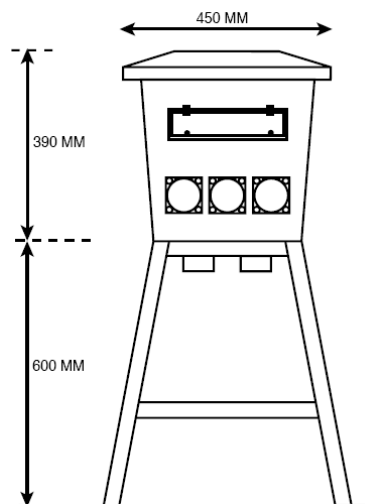
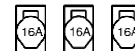

**771M33850**

Polyethyleen trafo-verdeelkast type **HELAF MULTI**,  
**110Vdc, 1x 3000VA, 2x CEE 110Vdc**  
Kleur in overleg te bepalen en voorzien van:

Invoer  
Trafo

- 1 **apparaatstekker 5 polig 32 Amp. 400V**
- 1 trafo beveiliging 3 polig 4,5 Amp.  
3 scheidingstransformatoren 230Vac / 110Vdc 1000VA

uitgaand

- 2 automaten 2 polig 16 Amp.  
**2 aanbouwcontactdozen CEE 3 polig 16 Amp. 3h (110Vdc)**

Opstelling

- 4 zwenkwielen (2 met rem) met hijssoog en hangrepen op het dak.



- Vervaardigd van milieuvriendelijk en slagvast polyethyleen
- leverbaar (optioneel):
  - met vuurverzinkt hijssoog
  - met vuurverzinkt onderstel
  - met kunststof handgrepen op dak
- Leverbaar in diverse RAL-kleuren (in overleg)

Alle verdeelkasten zijn conform Europese en Nederlandse normen EN 61 439 - 4



**Dit zijn enkele voorbeelden!**

**Heeft u een andere spanningen of vermogen nodig ?**

**Wij maken ook transformatoren op klantspecificatie.**



**Heeft u specifieke wensen, neem gerust contact met ons op!**

☎ : +31(0)88 244 28 80 ✉ : [verkoop@helaf.com](mailto:verkoop@helaf.com)



5 van 9

(230404)

# HELAF Trafo-verdeelkasten



## 42Vac 1x 500VA CEE 42Vac

**771P32129**

Polyethyleen trafo-verdeelkast type **HELAF PICCOLO**,  
Kleur in overleg te bepalen en voorzien van:

- Invoer - aansluitsnoer 5m H07RN-F 2x1 met aangegoten stekker 2-polig
- Uitgang - 1 thermische beveiliging 2,5 Amp.  
1 scheidingstransformator 230V / 42V 500VA
- Opstelling **1 aanbouwcontactdoos CEE 2 polig 16 Amp. (42Vac)**  
1 handgreep op het dak.



## 230Vac 1x 800VA CEE 230Vac

**42Vac 1x 300VA CEE 42Vac**

**771P32133**

Polyethyleen trafo-verdeelkast type **HELAF PICCOLO**,  
Kleur in overleg te bepalen en voorzien van:

- Invoer - aansluitsnoer 5m H07RN-F 2x1 met aangegoten stekker 2-polig
- Uitgang - 1 thermische beveiliging 2,5 Amp.  
1 scheidingstransformator 230V / 230V 800VA
- Uitgang **1 aanbouwcontactdoos CEE 3 polig 16 Amp. 12h (230Vac)**
- Uitgang - 1 thermische beveiliging 1,5 Amp.  
1 scheidingstransformator 230V / 42V 300VA
- Opstelling **1 aanbouwcontactdoos CEE 2 polig 16 Amp. (42Vac)**  
2 handgrepen op het dak.



### Optioneel:

**VERLOOP**

Verloop van CEE 3 polig 16 Amp. 230V 12h naar koppeling,  
om standaard handgereedschap aan te sluiten.



**LET OP! Maximaal 1 werktuig per scheidingstrafo bij spanning hoger dan 50 Volt.**

- Vervaardigd van milieuvriendelijk en slagvast polyethyleen
- Leverbaar in diverse RAL-kleuren (in overleg)
- Voorzien van vuurverzinkt onderstel
- Kunststof handgrepen op dak (optioneel)

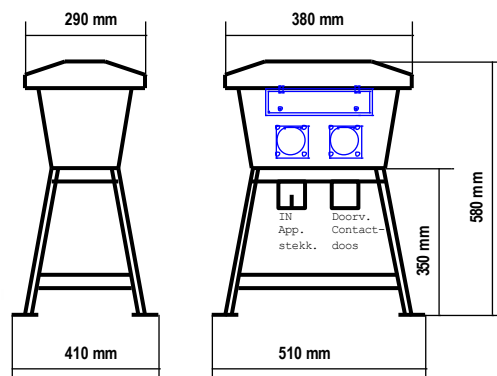

**CE**

Alle verdeelkasten zijn conform Europese en Nederlandse normen NEN-EN-IEC 61439 - 4

**Dit zijn enkele voorbeelden!**

**Heeft u een andere spanningen of vermogen nodig ?**

**Wij maken ook transformatoren op klantspecificatie.**

**Heeft u specifieke wensen, neem gerust contact met ons op!**

☎ : +31(0)88 244 28 80 ✉ : [verkoop@helaf.com](mailto:verkoop@helaf.com)



6 van 9  
(230404)

# HELAF Trafo-verdeelkasten



## Laagspanningsarmaturen klasse III, 24 - 42Volt LED

LED armaturen voor veilige spanning. Standaard met 10 meter aansluitsnoer H07RN-F met 24V of 42V CEE 2P/16A laagspanning contactstop en in aluminium behuizing.

Armatuur is voorzien van speciale driver met groot spanningsbereik (24-42V) voor een hoge bedrijfszekerheid.

Toepassing voor bijna alle situaties zoals in kruipruimtes en tanken en silo's, daar waar een veilige spanning verplicht is.

### Technische gegevens : 30 Watt / 60 Watt

Lichtopbrengst : 4000 / 8000 Lumen

Lichttemperatuur : 4.000°K / 4.000°K

Spanning : 24-42 Volt~

Beschermklasse : III, (veilige spanning)

Beschermingsgraad : IP65

Kabel : H07RN-F (neopreen) 2x1,5 mm<sup>2</sup> 10 meter

Contactstop : CEE 2P/16A/ 24V of 42V



Vermogen / Spanning	Los armatuur	Kantelbaar statief	Met doorlus WCD	Kantelbaar statief + WCD
30W / 24V	22035531005	22035531030		22035531529
60W / 24V	22035531503	22035531528		
30W / 42V				
60W / 42V	22035531505	22035531530	22035531515	22035531540



## Eurolux Gladiator II LED

De Sonlux Gladiator bouwlampen hebben een slagvaste en waterbestendige twee-componenten behuizing en een transparante polycarbonaat ruit. Door een brede lichtbundel wordt de gehele werkplek egaal verlicht. Met een adapter (optioneel) zijn de armaturen op een statief te plaatsen.

- Slag-en breuk vaste 2-componenten behuizing
- Breedstralend, gelijkmatig verdeeld licht in het hele werkgebied
- Anti-verblindingsbeschermingsruit
- Handige verstelbare beugel en handgreep aan bovenzijde
- Montage op statief (met optionele beugel)



Technische gegevens	Gladiator 42V	Gladiator Accu
Spanning / Voeding	42V	Accu Li-ion 14,4V 6,6Ah
Vermogen	32 Watt	24 Watt
Lumen	4.200 Lumen (5000°K)	2.600 Lumen (5000°K)
Beschermingsgraad	IP 54	
Beschermklasse	III (veilige spanning)	
Lichtbron	Multi SMD-LED paneel	
Afmetingen (hxbxd)	32 x 30,5 x 11 cm	
Gewicht	3 kg	2,7 kg
Kabel	10m 3x1,5mm +CEE 42V	Oplader
Brandtijd	-	4 uur *100%) – 8 uur (50%)
Laadtijd	-	Ca. 2,5 uur
Artikelnummer	22036106445	22036106450

Heeft u specifieke wensen, neem gerust contact met ons op!

☎ : +31(0)88 244 28 80 ✉ : [verkoop@helaf.com](mailto:verkoop@helaf.com)



7 van 9

(230404)



# HELAF Trafo-verdeelkasten



## Slagvaste en waterdichte led buisarmaturen KLASSE III

De TubeMaster is extreem slagvast (IK10) biedt tot IP67 bescherming tegen vocht en stof. Deze serie armaturen biedt de ideale oplossing voor tijdelijke verlichting bij evenementen, op bouwplaatsen, op scheepswerven of andere industriële toepassingen met verzwaarde omstandigheden. Leverbaar met voedingspanning 24V, 42V (230V en 110VDC zijn ook leverbaar)



Type	TM1500	TM2500	TM4000
Vermogen	16 Watt	28 Watt	48 Watt
Lumen per W	105 lm/W	115 lm/W	100 lm/W
Lichtopbrengst bij 5000K	1700 Lm	2950 Lm	4800 Lm
Afmeting (L x B x D) mm	80x122x122	780x122x122	1080x122x122
Gewicht excl. Kabel	2,5kg	4kg	4kg

### TM1500 - 16Watt 1700Lumen 5000K

Artikel	Spanning	Uitvoering
1106118465	24V	5 m. H07RN-F CEE aansluitsnoer, doorlus 0,5 m.
1106118466	24V	10 m. H07RN-F CEE aansluitsnoer, doorlus 0,5 m.
1106118467	24V	5 m. H07RN-F CEE aansluitsnoer, doorlus WCD
1106118468	24V	10 m. H07RN-F CEE aansluitsnoer, doorlus WCD
1106118469	42V	5 m. H07RN-F CEE aansluitsnoer, doorlus 0,5 m.
1106118470	42V	10 m. H07RN-F CEE aansluitsnoer, doorlus 0,5 m.
1106118442	42V	5 m. H07RN-F CEE aansluitsnoer, doorlus WCD
1106118471	42V	10 m. H07RN-F CEE aansluitsnoer, doorlus WCD

### TM2500 - 28Watt 2950Lumen 5000K

Artikel	Spanning	Uitvoering
1106122010	24V	5 m. H07RN-F CEE aansluitsnoer, doorlus 0,5 m.
1106122011	24V	10 m. H07RN-F CEE aansluitsnoer, doorlus 0,5 m.
1106122012	24V	5 m. H07RN-F CEE aansluitsnoer, doorlus WCD
1106122013	24V	10 m. H07RN-F CEE aansluitsnoer, doorlus WCD
1106122014	42V	5 m. H07RN-F CEE aansluitsnoer, doorlus 0,5 m.
1106122015	42V	10 m. H07RN-F CEE aansluitsnoer, doorlus 0,5 m.
1106122016	42V	5 m. H07RN-F CEE aansluitsnoer, doorlus WCD
1106122017	42V	10 m. H07RN-F CEE aansluitsnoer, doorlus WCD

### TM4000 - 48Watt 4800Lumen 5000K

Artikel	Spanning	Uitvoering
1106118486	24V	5 m. H07RN-F CEE aansluitsnoer, doorlus 0,5 m.
1106118487	24V	10 m. H07RN-F CEE aansluitsnoer, doorlus 0,5 m.
1106118488	24V	5 m. H07RN-F CEE aansluitsnoer, doorlus WCD
1106118489	24V	10 m. H07RN-F CEE aansluitsnoer, doorlus WCD
1106118491	42V	5 m. H07RN-F CEE aansluitsnoer, doorlus 0,5 m.
1106118492	42V	10 m. H07RN-F CEE aansluitsnoer, doorlus 0,5 m.
1106118493	42V	5 m. H07RN-F CEE aansluitsnoer, doorlus WCD
1106118494	42V	10 m. H07RN-F CEE aansluitsnoer, doorlus WCD

Heeft u specifieke wensen, neem gerust contact met ons op!

☎: +31(0)88 244 28 80 ✉: [verkoop@helaf.com](mailto:verkoop@helaf.com)



8 van 9  
(230404)



# HELAF Trafo-verdeelkasten



## LED verlichting laagspanning klasse III, 42Volt ac of 110Volt dc

LED armaturen op veilige spanning. Standaard zijn de klasse III armaturen uitgevoerd met 10 meter aansluitsnoer H07RN-F 2x1 mm<sup>2</sup> met CEE laagspanning contactstop. Voorzien van speciale driver met groot spanningsbereik voor optimale bedrijfszekerheid. Toepassingsgebied: verplicht bij gebruik in nauwe geleidende ruimtes. Geschikt voor vaste opstelling binnen handbereik als terrein- of werplekverlichting / wallwashing of mobiel gebruik op statief.

Type	afmetingen bxhxd	Gewicht
FL-4xx	290 x 235 x 75 mm	2,45 kg
FL-6xx	370 x 300 x 100 mm	4,50 kg
FL-8xx	460 x 370 x 125 mm	7,00 kg
FL-1xxx	610 x 480 x 155 mm	17,00 kg
kleur	grijs	



Artikelnummer	Type	Klasse	Volt	Watt	Lichtpbrengst (Lumen)	Opmerking
1106119094	FL-410	III	24	25	3500	Verlichtingshoek 120°
1106116968	FL-403	III	42	25	3500	Verlichtingshoek 120°
1106118298	FL-403-PB	III	42	25	3500	Verlichtingshoek 120°
1106119090	FL-607	III	24	55	8100	Verlichtingshoek 120°
1106119092	FL-608	III	42	55	8100	Verlichtingshoek 120°
1106118621	FL-606	III	110 DC	55	8100	Verlichtingshoek 120°
1106117366	FL-803	III	42	80	10800	Verlichtingshoek 60°
1106119096	FL-808	III	24	110	16000	Verlichtingshoek 60°
1106118919	FL-807	III	110 DC	110	16000	Verlichtingshoek 60°
1106119097	FL-1004	III	24	220	32000	Verlichtingshoek 60°
1106119098	FL-1005	III	42	220	32000	Verlichtingshoek 60°
1106119344	FL-1006	III	110 DC	220	32000	Verlichtingshoek 60°

(PB) aluminium armatuur met onbreekbare siliconen lens tbv scheepsbouw en straalwerkzaamheden

## Op verstelbaar vloerstatief

Type	afmetingen bxhxd	gewicht
FL-3xx-S	400 x 340 x 250 mm	3,50 kg
FL-4xx-S	400 x 340 x 250 mm	4,10 kg
FL-6xx-S	500 x 440 x 260 mm	6,00 kg
kleur	grijs	



Artikelnummer	Type	Klasse	Volt	Watt	Lichtpbrengst (Lumen)
1106119095	FL-410-S	III	24	25	3500
1106116909	FL-403-S	III	42	25	3500
1106118237	FL-403-PBS	III	42	25	3500
1106119091	FL-607-S	III	24	55	8100
1106119093	FL-608-S	III	42	55	8100
1106118628	FL-606-S	III	110 DC	55	8100

(PBS) aluminium armatuur met onbreekbare siliconen lens tbv scheepsbouw en straalwerkzaamheden.

Heeft u specifieke wensen, neem gerust contact met ons op!

☎: +31(0)88 244 28 80 ✉: [verkoop@helaf.com](mailto:verkoop@helaf.com)



9 van 9

(230404)